

锤头机

适用年龄 6+

- 活动目标**
- ☑ 学习皮筋的摩擦力传送
 - ☑ 圆周运动, 让锤子上下打动

活动描述 本次课程根据皮筋传动完成锤头机。

STEAM素质培养指标:

方法 指标	情景导入 分析问题	运用皮筋 搭建锤头机	检测结构的 稳定性和流畅性	理解 皮筋的应用
好奇心与想象力	●			
灵活性与适应力		●		
口头与书面沟通能力				
跨界合作与以身作则的领导力				
批判性思考与解决问题的能力			●	
主动进取与开拓的精神				●
评估与分析信息的能力				

搭建积木清单

	X 2		X 12		X 2		X 2
	X 3		X 2		X 3		X 2
	X 4		X 2		X 2		X 2
	X 1		X 2		X 2		X 1
	X 2		X 2		X 4		X 1
	X 1		X 2		X 4		X 1
	X 2		X 2		X 4		

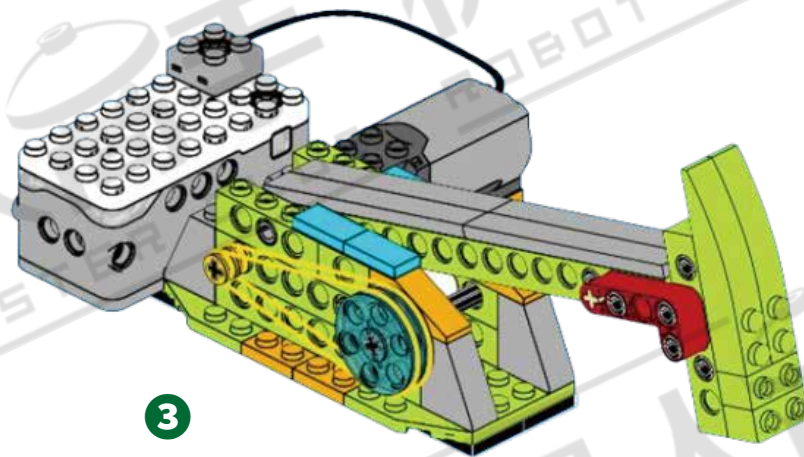
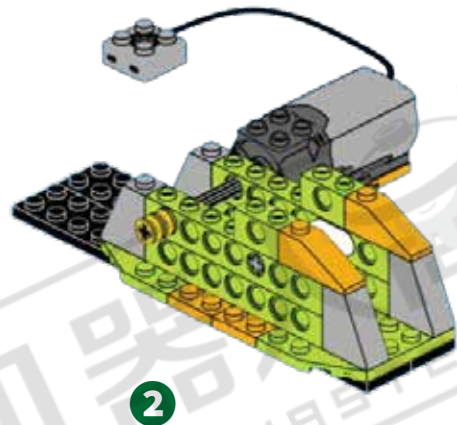
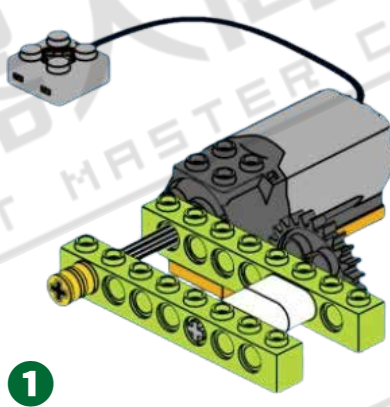

搭建步骤

Makerzoid(App)-Robot Master(套件)-Soccer Competition(套装)-5 Electric Engineering-16 Hammer Machine